



# Pittaluga Static Mixers

## Boquilhas Misturadoras XPS



**ACABE COM OS PROBLEMAS DE PLASTIFICAÇÃO!**  
Os elementos de mistura XPS homogeneízam os polímeros fundidos dentro da boquilha

- Distribuição perfeita dos corantes.
- Distribuição perfeita dos aditivos.
- Tolerância mínima no produto acabado.
- Redução do tempo de ciclo.
- Minimização dos resíduos.
- Extraordinariamente robustos.
- Invisíveis á mudança de cor.
- Amortização rapidíssima.
- Óptimo poder de mistura.

**O misturador XPS ...  
prolonga o parafuso da injeção!**

## CARACTERISTICAS E SELECÇÃO

| MODELO    | Alta Viscosidade<br>HDPE – ABS<br>PP carregado | Média<br>Viscosidade<br>GPS – HIPS – PP | Baixa<br>Viscosidade<br>NYLON – PP | Diâmetro do<br>parafuso<br>(mm) |
|-----------|--|---|------------------------------------|---------------------------------|
| XPS 28/18 | 750  | 850                                     | 950                                | Max 90                          |
| XPS 34/24 | 1350   | 1550                                    | 1900                               | Max 120                         |
| XPS 42/32 | 3900   | 5000                                    | 6100                               | Max 150                         |
| CAUDAL    | Cm3 /Seg.                                      | Cm3 / Seg.                              | Cm3 / Seg.                         |                                 |

## DIMENSÕES DA BOQUILHA SEMIACABADA

| MODELO    | A  | B  | C  | SW 1    | SW 2    | SW 3    | comprimento<br>total |
|-----------|----|----|----|---------|---------|---------|----------------------|
| XPS 28/18 | 70 | 60 | 40 | 60 x 25 | 60 x 25 | 46 x 10 | 270                  |
| XPS 34/24 | 80 | 70 | 40 | 70 x 30 | 70 x 30 | 60 x 30 | 300                  |

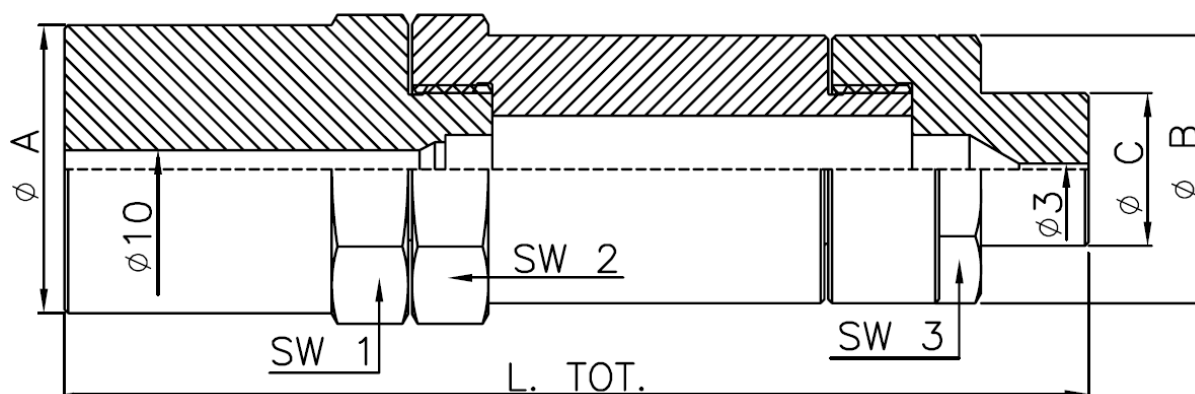

Material: Elementos de mistura em 17-4 PH, boquilha em 38 NCD4.

XPS-I-PT Ottobre 2009 Rev. 3

**Distribuído por:**



**Dr. B. PITTALUGA & C srl**  
 Via Muratori, 18  
 24030 MOZZO – ITALY  
 Tel. +39 035 466246  
 Fax. +39 035 618710  
 E-mail. info@pittamix.it

